

## REVOLUTION

STANDGERÄT (SG)

ZAPFSÄULE (S)

Der leistungsfähige Wasserspender Revolution mit einer Kapazität von bis zu 150 Litern Wasser pro Stunde eignet sich ideal für den zuverlässigen Einsatz bei hohem Bedarf z.B. in Kliniken oder in der Industrie. Er überzeugt durch elegantes Design und höchste Qualität dank der Kombination von Edelstahl und Corian.

ptionale Zusatzausstattungen:

- Zapfhahnheizung mit optionaler optischer Funktionsanzeige außen.
- Sensorgesteuerte Kanistervollanzeige
- Portionierung für feste Becher- und Flaschen-größen entsprechend der gewünschten Menge.
- Barrierefreie Nutzung: Externe Bedienung durch zusätzliche seitliche Tasten für Rollstuhlfahrer.
- Wassermangelabschaltung

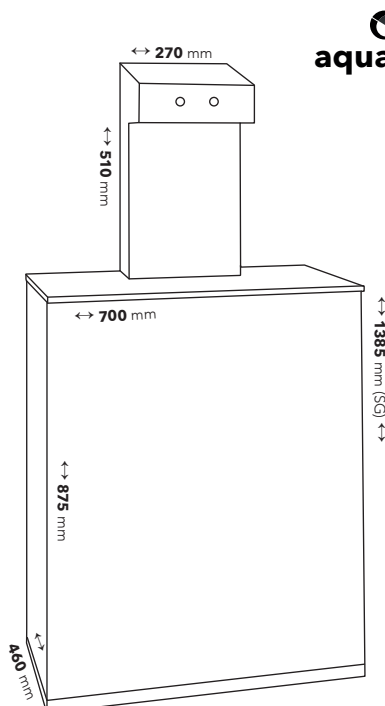

**aqua:butler**

## REVOLUTION SG / S PRODUKTSPEZIFIKATION

🕒 l/h  
**150**

❄️ l/h  
**80**



🔌 230V  
50Hz  
w **560**

📦 (SG) kg  
**56**

Spannungs- und Leistungsaufnahme	230V, 50Hz, 560W
Kältemittel	R290
Sicherheitsventil (am Karbonator)	ja
Maximaler CO <sub>2</sub> -Druck	max. 5 bar
Interne CO <sub>2</sub> -Flasche	bis 10kg
Betriebsdruck	1,5 bis 3 bar

# REVOLUTION SG / S



**MADE  
IN  
GERMANY**



Temperatureinstellung	mechanisch
Temperaturbereich	stufenlos bis 3°C
Portionierung	optional
CO <sub>2</sub> -Leeranzeige	ja
EG-Konformität	ja
Zapfleistung	150 l/h
Kühlleistung	80 l/h
Wasseranschluss	3/4" / 3/8" Eckventil
Bruttogewicht (SG)	66 kg
Abmessungen BHT (S)	270x510x270 mm
Abmessungen BHT (SG)	700x1385x460 mm
Zapfhöhe	360 mm
Länge des Stromkabels	ca. 2 m

**MADE  
IN  
GERMANY**

**SCS-TEC**

SCS-TEC KG  
Ottostraße 2  
D-92442 Wackersdorf

☎ +49 (0) 9431 88348-0  
🌐 [www.scstec.de](http://www.scstec.de)  
✉ [info@scstec.de](mailto:info@scstec.de)