

## CASCATA

STANDGERÄT (SG)

AUFTISCHGERÄT (AT)

ZAPFSÄULE (S)

Die Modellreihe CASCATA besticht durch robustes und funktionelles Design aus hochwertigem Edelstahl. Sie lassen sich wahlweise auf Arbeitsflächen positionieren oder als freistehende Wasserspender beliebig in jeden Raum integrieren und bieten maximale Flexibilität bei der Standortwahl.

Mit modernster Technik sorgt er dafür, dass Trinkwasser immer in Reichweite ist. Als gesunder Durstlöcher ist Wasser aus dem CASCATA das Getränk erster Wahl, und bietet stets eine gute Voraussetzung für regelmäßiges Trinken: in Büros, Wartezimmern, medizinischen Einrichtungen und vielem mehr.

Für erhöhte Hygieneanforderungen bieten wir zusätzliche Hygiene-Plus Filterpakete an. Ein weiteres Upgrade ist die Variante mit bedienerfreundlichem Touchscreen und optionaler Portionierung für sparsamen Wasserverbrauch. Die Basisversion verfügt über hochwertige Drucktasten für einfach frischeres Wasser.



**MADE  
IN  
GERMANY**

**aqua**butler

**CASCATA SG/AT**

## PRODUKTSPEZIFIKATION

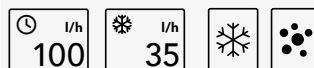
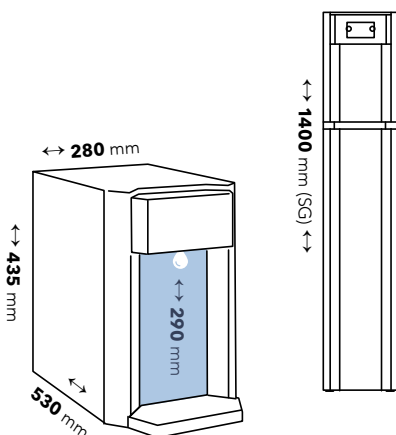

Spannungs- und Leistungsaufnahme	230V, 50Hz, 170W
Kältemittel	R513a
Sicherheitsventil (am Karbonator)	ja
Maximaler CO <sub>2</sub> -Druck	max. 5 bar
Interne CO <sub>2</sub> -Flasche	nein
Betriebsdruck	1,5 bis 3 bar

# CASCATA SG/AT

STAND- / AUFTISCHGERÄT



**MADE  
IN  
GERMANY**



Temperatureinstellung	elektrisch
Temperaturbereich	stufenlos bis 3°C
Portionierung	optional
CO <sub>2</sub> -Leeranzeige	ja
EG-Konformität	ja
Zapfleistung	100 l/h
Kühlleistung	35 l/h
Wasseranschluss	3/4" / 3/8" Eckventil
Bruttogewicht (AT)	32 kg
Bruttogewicht (SG)	47 kg
Abmessungen BHT (AT/S)	280x435x530mm
Abmessungen BHT (SG)	280x1400x530mm
Zapfhöhe	290mm
Länge des Stromkabels	ca. 2m

**MADE  
IN  
GERMANY**

**SCS-TEC**

SCS-TEC KG  
Ottostraße 2  
D-92442 Wackersdorf

☎ +49 (0)9431 88348-0  
🌐 [www.scstec.de](http://www.scstec.de)  
✉ [info@scstec.de](mailto:info@scstec.de)

## CASCATA

STANDGERÄT (SG)

AUFTISCHGERÄT (AT)

ZAPFSÄULE (S)

Die Modellreihe CASCATA besticht durch robustes und funktionelles Design aus hochwertigem Edelstahl. Sie lassen sich wahlweise auf Arbeitsflächen positionieren oder als freistehende Wasserspender beliebig in jeden Raum integrieren und bieten maximale Flexibilität bei der Standortwahl.

Mit modernster Technik sorgt er dafür, dass Trinkwasser immer in Reichweite ist. Als gesunder Durstlöscher ist Wasser aus dem CASCATA das Getränk erster Wahl, und bietet stets eine gute Voraussetzung für regelmäßiges Trinken: in Büros, Wartezimmern, medizinischen Einrichtungen und vielem mehr.

Für erhöhte Hygieneanforderungen bieten wir zusätzliche Hygiene-Plus Filterpakete an. Ein weiteres Upgrade ist die Variante mit bedienerfreundlichem Touchscreen und optionaler Portionierung für sparsamen Wasserverbrauch. Die Basisversion verfügt über hochwertige Drucktasten für einfach frisches Wasser.



CASCATA SG/AT

TASTER

## PRODUKTSPEZIFIKATION

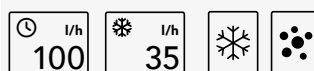
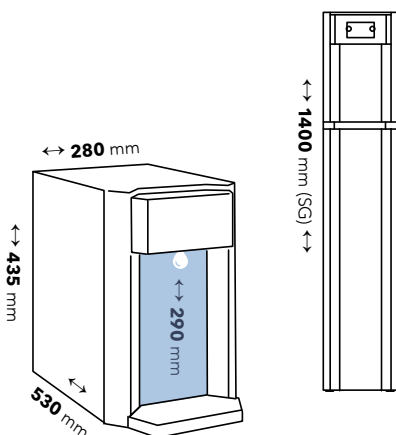

Spannungs- und Leistungsaufnahme	230V, 50Hz, 170W
Kältemittel	R513a
Sicherheitsventil (am Karbonator)	ja
Maximaler CO <sub>2</sub> -Druck	max. 5 bar
Interne CO <sub>2</sub> -Flasche	nein
Betriebsdruck	1,5 bis 3 bar

# CASCATA SG/AT

STAND- / AUFTISCHGERÄT



**SCS-TEC**

SCS-TEC KG  
Ottostraße 2  
D-92442 Wackersdorf

+49 (0)9431 88348-0  
www.scstec.de  
info@scstec.de

Temperatureinstellung	elektrisch
Temperaturbereich	stufenlos bis 3°C
Portionierung	optional
CO <sub>2</sub> -Leeranzeige	ja
EG-Konformität	ja
Zapfleistung	100 l/h
Kühlleistung	35 l/h
Wasseranschluss	3/4" / 3/8" Eckventil
Bruttogewicht (AT)	32kg
Bruttogewicht (SG)	47kg
Abmessungen BHT (AT/S)	280x435x530mm
Abmessungen BHT (SG)	280x1400x530mm
Zapfhöhe	290mm
Länge des Stromkabels	ca. 2m

## CASCATA

UNTERTHEKENGERÄT (UT)

Das CASCATA Unterthekengerät ist ein vielseitiges Gerät, das Ihnen rund um die Uhr gekühltes spritziges und stilles Wasser liefert. Der Cascata UT kann nahtlos in bereits vorhandene Möbelstücke integriert und mit jeder beliebigen Zapfsäule, einschließlich bereits vorhandener, kombiniert werden. Gerne unterstützen wir Sie hier bei der individuellen Zusammenstellung. Die verwendeten hochwertigen Materialien und die deutsche Produktion garantieren eine lange Lebensdauer und zuverlässige Leistung.

Dank des Festwasseranschlusses erhalten Sie eine kontinuierliche und kaum sichtbare Frischwasserquelle.



## CASCATA UT PRODUKTSPEZIFIKATION

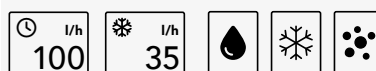
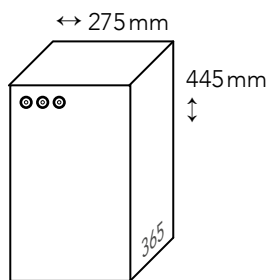

Bruttogewicht (UT)	28kg
Kältemittel	R513a
Betriebsdruck	1,5 bis 3 bar
Temperatureinstellung	elektrisch
Temperaturbereich	stufenlos bis 3°C
Wasseranschluss	3/4" / 3/8" Eckventil

CASCATA UT  
UNTERTHEKENGERÄT

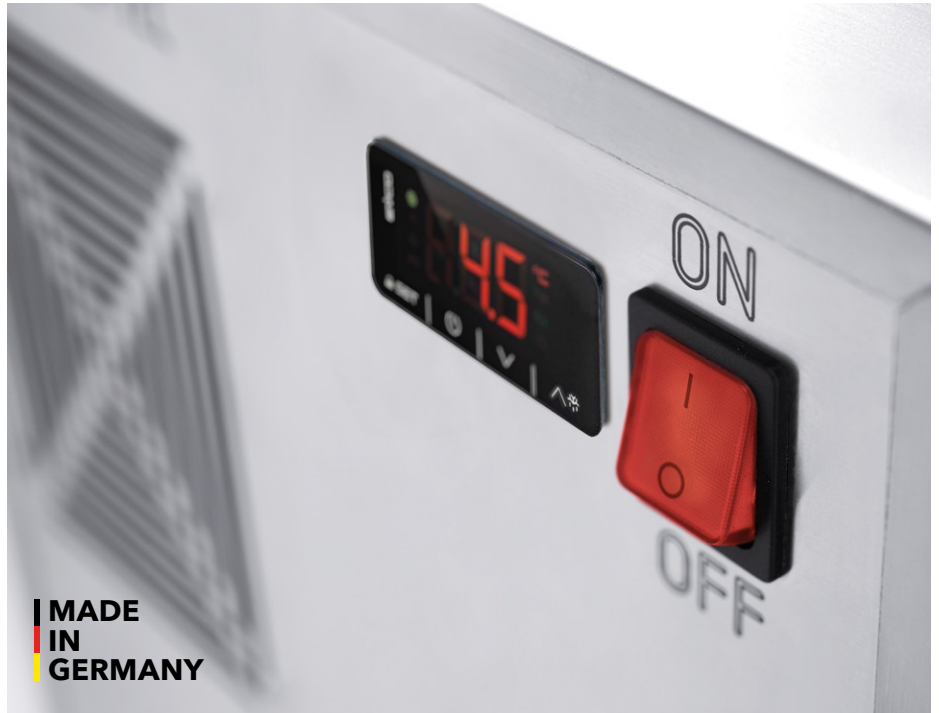

Abmessungen BHT (UT)	275x445x365mm
Bruttogewicht	28kg
Länge des Stromkabels	ca. 2m
Spannungs- & Leistungsaufnahme	230 V, 50 Hz, 170 W
Kältemittel	R513a
Maximaler CO <sub>2</sub> -Druck	5 bar
Temperatureinstellung	elektrisch
Temperaturbereich	stufenlos bis 3°C
Portionierung	optional
CO <sub>2</sub> -Leeranzeige	optional
EG-Konformität	ja
Zapfleistung	100 l/h
Kühlleistung	35 l/h
Wasseranschluss	3/4" od. 3/8" Eckventil



SCS-TEC KG  
Ottostraße 2  
D-92442 Wackersdorf

☎ +49 (0)9431 88348-0  
🌐 [www.scstec.de](http://www.scstec.de)  
✉ [info@scstec.de](mailto:info@scstec.de)